

## FG<sub>EVO</sub>

### PERCEUSE-FRAISEUSE À TÔLES

### PLATE DRILLING-MILLING MACHINE

### BOHR- UND FRÄSMASCHINE FÜR PLATTEN



#### PERÇAGE, FRAISAGE, MARQUAGE ET ÉBAVURAGE DE TÔLES ET GOUSSETS JUSQU'À 2000 X 1000 X 60 MM.

Bâti type portail assurant une rigidité optimale et table à billes supportant les tôles en permanence pour un usinage haute vitesse.

Design ergonomique unique avec pinces situées à l'arrière de la machine, permettant un chargement et un déchargement rapide et sûr.

Système exclusif de marquage par rayage V-scoring, rapide, silencieux, profond et au coût d'utilisation dérisoire.

#### DRILLING, MILLING, MARKING AND DEBURRING OF GUSSET PLATES UP TO 2000 X 1000 X 60 MM.

Closed portal machine frame ensuring an optimal rigidity and ball table permanently supporting the plate for high speed machining.

Exclusive ergonomic design for easy loading and unloading thanks to the grippers positioned at the rear of the machine.

Exclusive V-scoring system for quicker, noiseless and deeper marking at derisory running cost.

#### BOHREN, FRÄSEN, MARKIEREN UND ENTGRATEN VON PLATTEN BIS 2000 X 1000 X 60 MM.

Portal-Maschinenrahmen für optimale Steifigkeit und Kugeltisch zur sicheren Auflage der Platten bei der Hochgeschwindigkeitsbearbeitung.

Einzigtartiges ergonomisches Design zum leichteren und schnellen Be- und Entladen durch hinter der Maschine angeordnete Spanngreifer.

Schnelle, geräuschlose, tiefe und kosteffiziente Beschriftung mit dem Ritzmarkiersystem V-scoring.

	FG <sub>EVO</sub> 1000	FG <sub>EVO</sub> 2000
Capacité - Capacity - Nutzquerschnitt	1000 x 650 mm	2000 x 1000 mm
Épaisseur maxi des tôles - Max thickness of processed plates - Max Plattendicke	40 mm	40 mm Option: 60 mm
Masse maxi - Max load - Max Plattengewicht	200 kg	630 kg
Système de marquage par rayage V-scoring V-scoring fast scribing - V-scoring Ritzmarkieren	✓	
Changeur d'outils - Tool changer - Werkzeugwechsler	4 Ø (Option: 8 Ø)	
Puissance de broche - Drilling Power - Bohrleistung	16 kW / Option 20 kW	
Vitesse de rotation (Tr/min) - Rotation speed (RPM) - Spindelgeschwindigkeit (U/min)	160-4000	
Diamètre de perçage - Drilling diameter - Bohrdurchmesser	Max. 50 mm	
Logiciel PRONC2 <sup>3D</sup> avec affichage 3D des pièces PRONC2 <sup>3D</sup> user-friendly software with 3D part display PRONC2 <sup>3D</sup> benutzerfreundliche Software mit 3D Teilansicht	✓	

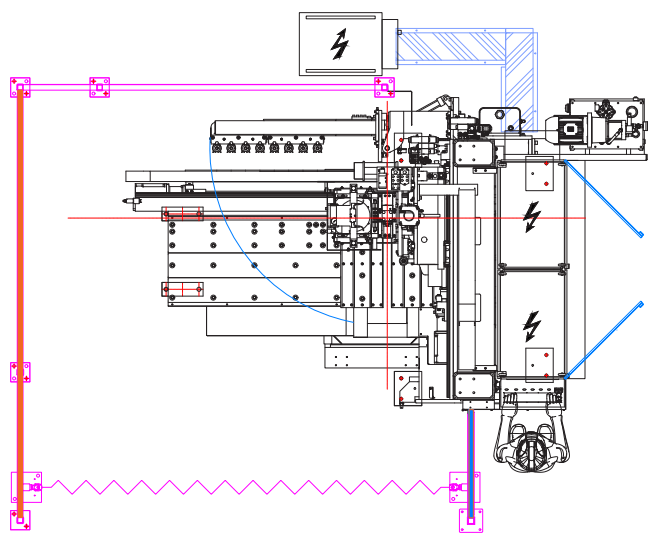

## EXEMPLES D'USINAGES / MACHINING SAMPLES / BEARBEITUNGSBEISPIELE

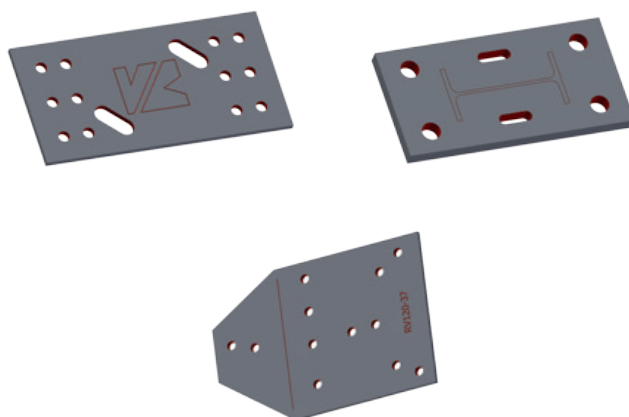

## ÉQUIPEMENTS ADDITIONNELS / ADDITIONAL EQUIPMENT / ZUSÄTZLICHES ZUBEHÖR



Changeur d'outils étendu  
Extended tool changer  
Erweiterter Werkzeugwechsler



Marqueuse disque  
Disc marking unit  
Typenrad-Markiereinheit



Ebavurage par le dessous  
Underneath deburring unit  
Entgratsystem von unten

